

MER 4

橡筋紗送紗器: 在大圓針織機的高速運轉下進行低紗線張力的織造工序。

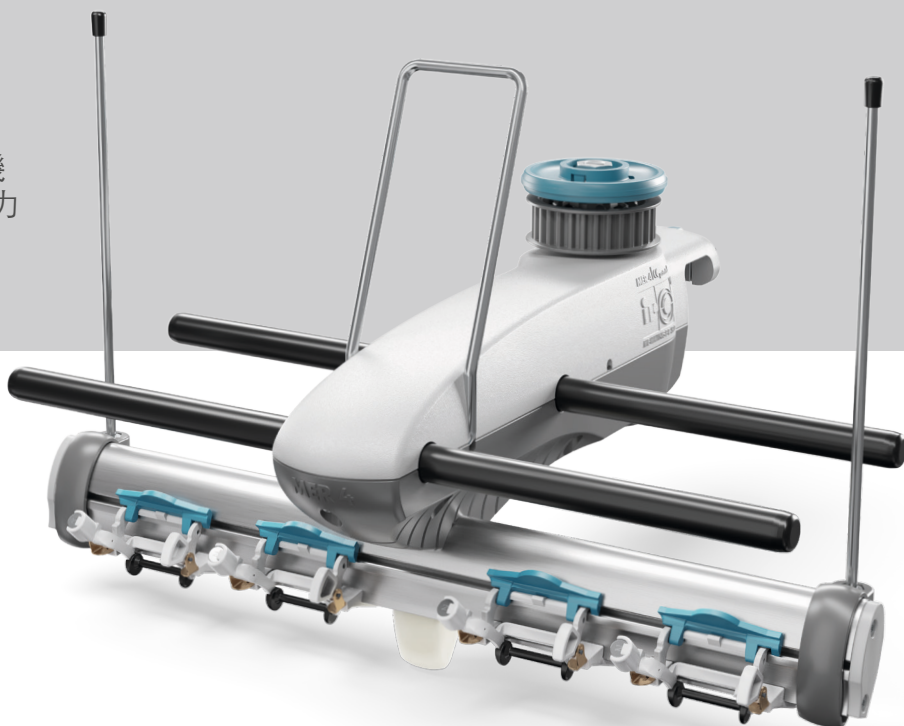

MER 4 – 橡筋紗送紗器在大圓針織機上做為平紋組織喂入橡筋紗眾所周知的積極式送紗器。

此一新型號的橡筋紗送紗器比先前各款更有低張力出紗的特色。

特別是在高速運轉的情況下，最新研發的優選型自停傳感裝置 (P) 表現尤為突出。

自停器沒有電氣元件更容易清潔。

可選配值回票價的防塵遮蓋來提高產能。

特點

- 自停傳感裝置提供下列款式：標準型(S)，導輪型(R)以及優選型 (P)。
- 全新研發的優選型自停傳感裝置(P)可確保在大圓針織機的高速運轉下進行低紗線張力的織造工序。這得益於全新設計的導桿表面滑動性能的提升，以及自停觸發元件的性能改善，設計更緊湊，不易積塵。
- 自停系統通過全新設計使橡筋紗有更低的出紗張力。
- 電子式全自動自停系統集成化統合在一片電路板上。
- 高辨識度的中央警示燈。操作員及早發現警示可縮短停機時間增加織機產能。
- 高適用性。本送紗器具單一齒輪比因此適用於各型號織機。
- 簡潔的尺寸只需最小空間。Ar



▶ MER 4

橡筋紗送紗器:元件 MER 4

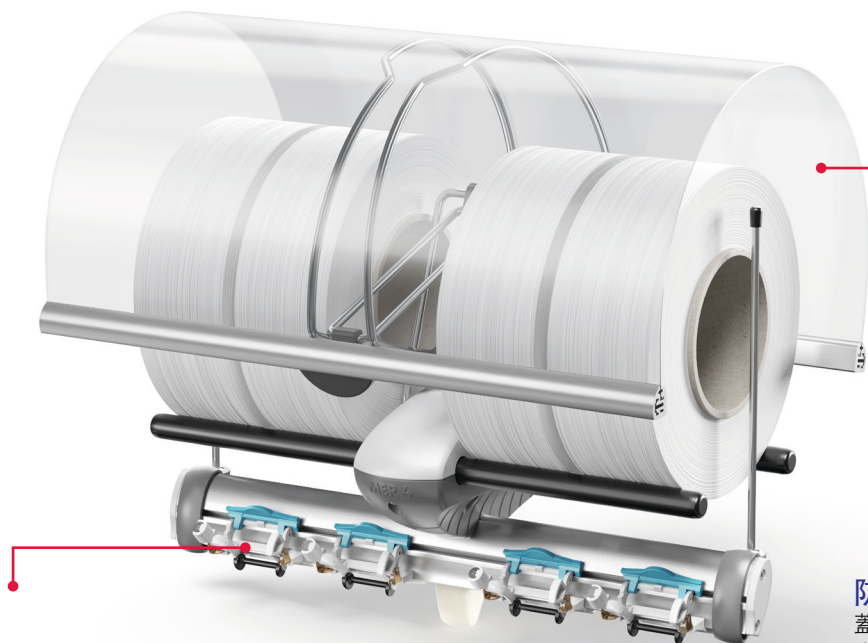

自停系統

自停系統以重量引力操作。斷紗時非接觸性的磁力牽動自停系統。自停傳感裝置包含下列3種款式

防塵遮蓋 (選配) 防塵遮蓋防止風綿污染橡筋筒紗減少織機停機和織物污損。進而提高織機產能。

標準型自停傳感裝置 (S)

- 非工作時即可推上鎖扣，安全鎖定
- 低張力
- 可與導輪型自停傳感裝置 (R) 併用
- 適用於MER 3

導輪型自停傳感裝置 (R)

- 非工作時即可推上鎖扣，安全鎖定
- 低張力
- 可與標準型自停傳感裝置 (S) 併用
- 適用於MER 3

優選型自停傳感裝置 (P)

- V操作簡便無需任何調整
- 非工作時即可推上鎖扣，安全鎖定
- 全面改善出紗角度用以保證在高轉速情況下依然能保持最低張力
- 全新設計的自停器外形確保導杆滑動性能以及自停觸發元件的性能改善。

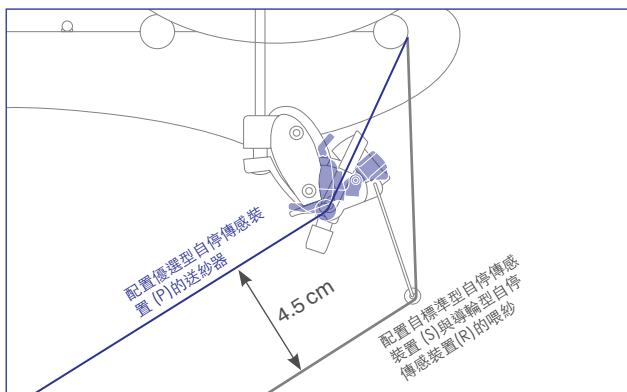

技術資料

斷紗時引發停機掣動
定額電壓(停機掣動):

12 伏或24伏 交流/直流

定額電流:

25 毫安

ADVANCED KNITTING TECHNOLOGY

美名格股份有限公司
33857 桃園縣蘆竹鄉中興一街61巷8號
電話 +886 (3) 3239933 | 傳真 +886 (3) 3138007
info@memminger-iro.com.tw | www.memminger-iro.com.

