

# MJS 2

**Fournisseur pour tricots à rayures: Améliorer la qualité de la maille. Accroître le rendement de la machine.**

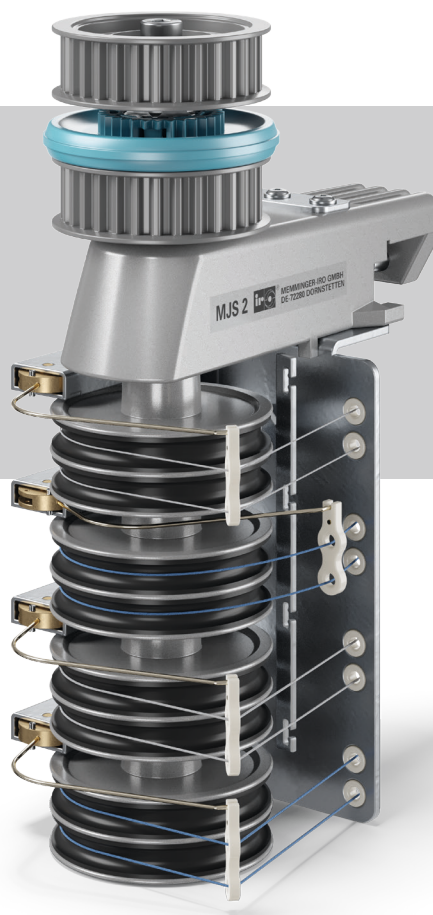

**Le fournisseur pour tricots à rayures MJS 2 est basé sur le principe de friction.**

Il a été conçu pour les métiers à tricoter circulaires grands diamètres à dispositif pour rayures (mécanique ou électronique) pour les tricots unis et jacquards.

L'aide à l'alimentation en fil améliore la qualité du tricot et accroît le rendement des machines. Le MJS 2 est disponible en deux versions conçues pour les métiers à tricoter circulaires qui tournent dans le sens horaire ou anti-horaire. Le MJS 2 est aussi livrable en option avec enroulement du fil.

En outre, les longueurs des rapports de dessins sont amenées à un niveau uniforme dans les tricots. Cela contribue à réduire la proportion de rebuts et à réduire les coûts de confection.

## AVANTAGES :

- Amélioration de la qualité du tricot
- Longueur du rapport de dessin constante
- Entraînement sûr du fil sur la courroie à friction
- Accroissement du rendement de la machine
- Utilisable avec enroulement du fil en positif comme fournisseur à alimentation positive

# Les composants MJS 2

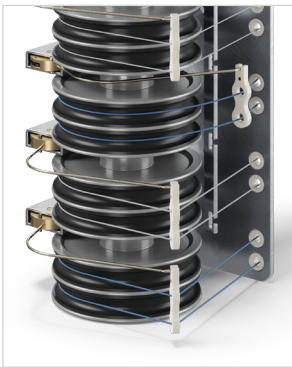

## BRAS DE FRICTION

Le MJS 2 égalise la sortie de fil du métier à tricoter avec le bras de friction.



## ROUE DE FRICTION

Le MJS 2 peut rester sur le métier à tricoter lors du remplacement des roues de friction.



## CAOUTCHOUC DE FRICTION

En outre, les caoutchoucs de friction peuvent être montés sans problème sur la roue de friction en deux parties.

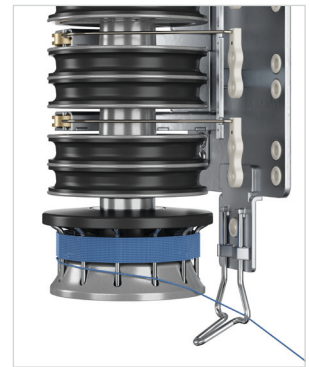

## ROULEAU DE FIL EN POSITIF (Option)

Le MJS 2 peut être utilisé avec un enroulement de fil comme un fournisseur positif.

**LES APPAREILS SONT DISPONIBLES DANS LES VARIANTES PRÉSENTÉES ICI** (en sens horaire ou anti-horaire)

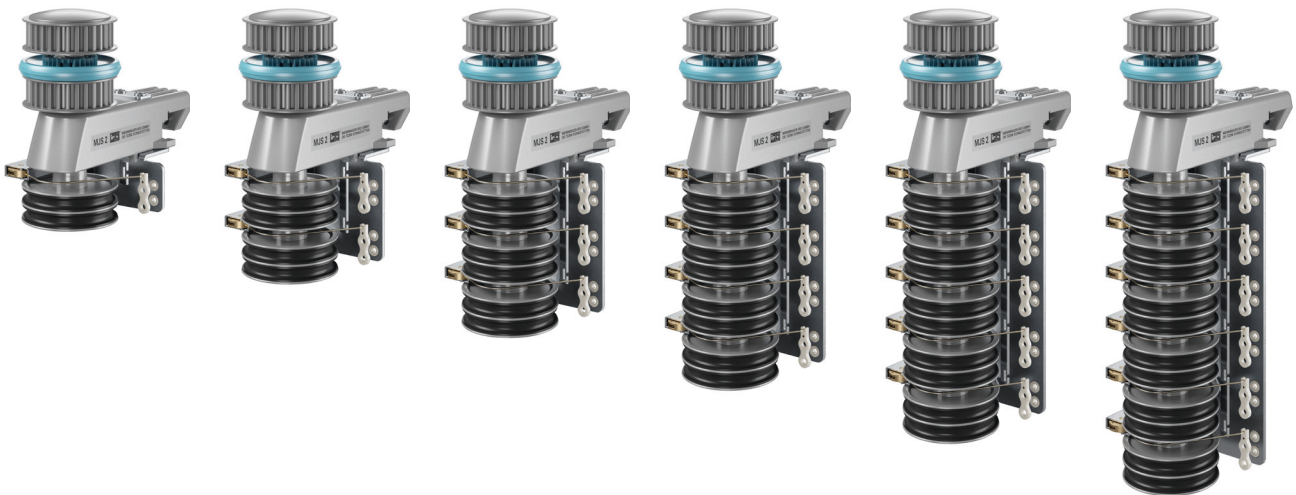

ADVANCED KNITTING TECHNOLOGY

MEMMINGER-IRO GMBH  
 Jakob-Mutz-Straße 7 | 72280 Dornstetten-Germany  
 Tel. +49 7443 281-0 | info@memminger-iro.de  
 www.memminger-iro.de

