

MJS 2

Halkalı furnisör: İlmik şeklinin iyileştirilmesi. Makinenin etkinliğini yükseltmek.

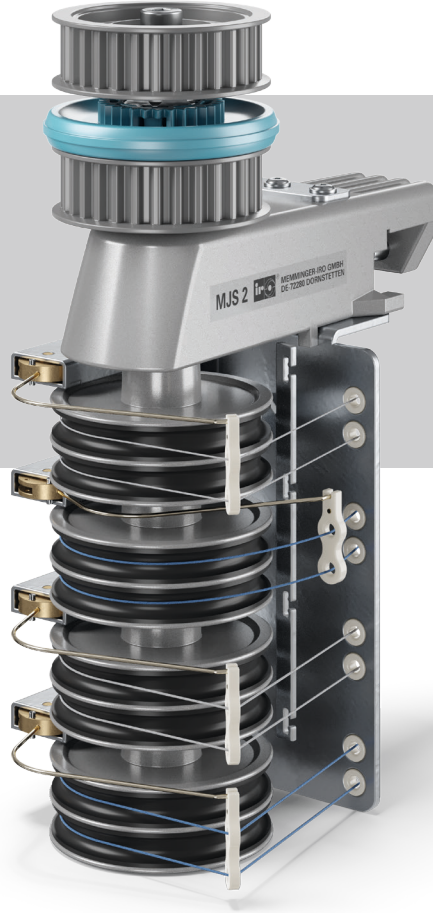

MJS 2 halkalı furnisör, friksiyon prensibine dayanmaktadır.

Büyük yuvarlak örgü makineleri için halka tertibatları, (mekanik veya elektronik) düz ve Jacquard ürünler için tasarlanmıştır. Destekleyici iplik girişi, ilmik şeklinin kalitesini iyileştirir ve makine etkinliğini artırır.

MJS 2 farklı versiyonda bulunur, yuvarlak örgü makineleri için tasarlanmıştır, ya saat yönünde ya da saat yönünün tersine döner. Opsiyonel olarak MJS 2, pozitif iplik rulosuyla sevk edilebilir. Bunların dışında uyumlu uzunluklar, dokumalı ürünlerde tek birim seviyesine getirilir.

Bu işe iskartaya atılan mal kısmını minimize eder ve böylece konfeksiyon maliyetini düşürür.

İBUNLAR DA AVANTAJLARINIZ

- İlmik şeklinin iyileştirilmesi
- Sabit uzunluk uyumu
- Friksiyon bandı üzerinde güvenilir iplik alışı
- Makine etkinliğinin artırılması
- Opsiyonel olarak pozitif iplik rulosuyla pozitif furnisör kullanılabilir

Bileşenler MJS 2

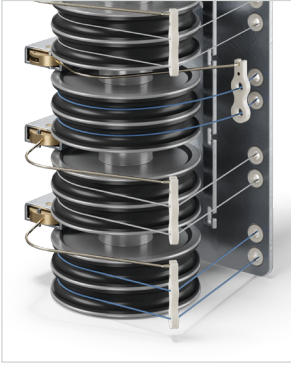

FRIKSİYON KOLU

IMJS 2 friksiyon kolu ile örgü makinesindeki iplik alışı dengeler.

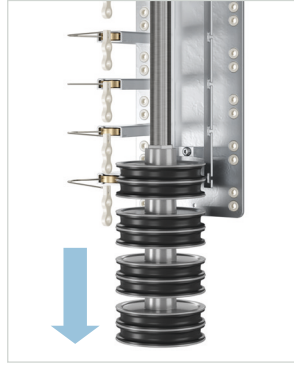

FRIKSİYON ÇARKI

Eğer her bir friksiyon dişlisi değiştirilmişse, MJS 2 örgü makinesinde kalabilir.



FRIKSİYON LASTİĞİ

Ayrıca friksiyon lastikleri, problemsiz şekilde iki parçalı friksiyon irilebilir.

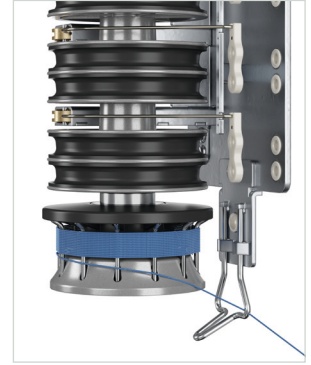

POZİTİF İPLİK RULOSU

(seçenek)
MJS 2, pozitif iplik rulosuyla pozitif furnisör olarak kullanılabilir.

CIHAZLAR AŞAĞIDA BELİRTİLEN FİRMALARDAN TEMİN EDİLEBİLİR

(saat yönünün tersi yönde veya saat yönünde)



ADVANCED KNITTING TECHNOLOGY

MEMMINGER-IRO GMBH
Jakob-Mutz-Straße 7 | 72280 Dornstetten-Germany
Tel. +49 7443 281-0 | info@memminger-iro.de
www.memminger-iro.de

