

# MRA 2

**Acionamento por correia motorizada:  
Construção melhorada, qualidade  
do produto**



**O MRA 2 (acionamento por correia motorizada) substitui o sistema completo de discos reguladores. Servomotores fornecem novos critérios.**

Cada correia de acionamento é controlada separadamente. Regulagem e monitoramento através do terminal central.

O MRA 2 pode ser usado em todos os teares circulares. Os tempos de preparação são reduzidos para um décimo. Alterações de artigos são possíveis a qualquer momento, sem a necessidade de pessoal especializado.

As correias dentadas tem maior durabilidade, o que reduz as paradas de máquina. E tudo isso com aumento de qualidade dos produtos e reprodutibilidade ainda mais exata dos artigos.

## VANTAGENS PARA O USUÁRIO

- Manutenção ainda mais precisa dos tamanhos de malha, o que não é possível com as tecnologias tradicionais
- Aumento da qualidade da mercadoria graças ao volume constante e programável de alimentação de fio para todas as carreiras de malhas
- Maior produtividade com custos menores, através de tempos mais curtos de preparação e eliminação das causas de defeitos no ajuste mecânico
- Tempos de ajuste drasticamente reduzidos: Reajuste ou alteração em menos de um minuto. Até agora com discos reguladores: 10 até 20 minutos
- Desenfiamento rápido graças à redução do volume de fio fornecido
- Maior flexibilidade: com fios S e Z os alimentadores são operados girando para a esquerda ou direita



▶ MRA 2

# Os componentes MRA 2

## SERVOMOTORES

Acionam a correia de acionamento de acordo com o volume especificado de fornecimento de fio.



## UNIDADE DE COMANDO

Serve para o abastecimento de corrente de até 6 servomotores. Informações do terminal de operação e encoder são armazenados e transmitidos para os servomotores.

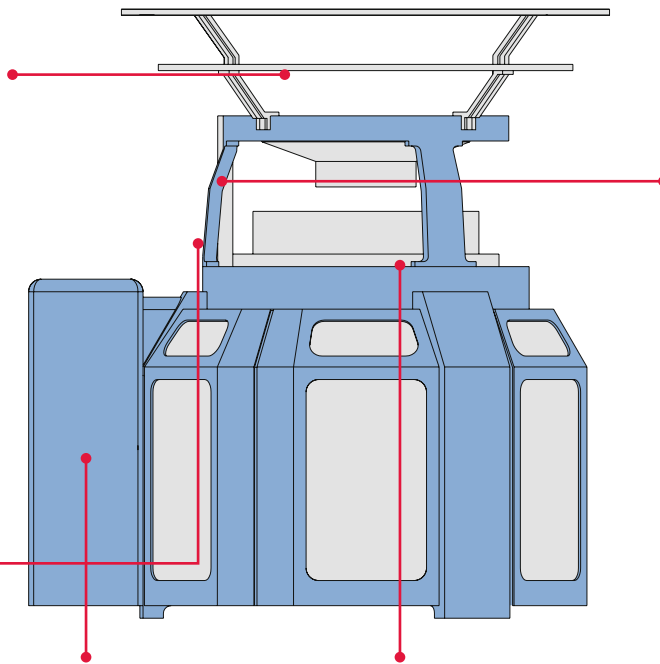

## TERMINAL DE OPERAÇÃO

Entrada de todos os parâmetros necessários para a instalação e operação.



## CONDENSADORES

Eles garantem que, em caso de interrupção de corrente, o sistema continue a ser operado até a parada completa da máquina, para evitar rupturas de fios.

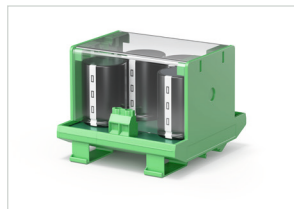

## ENCODER

Verifica o movimento do cilindro e o transmite, em forma de pulsos, para a unidade de comando.



## DADOS TÉCNICOS

Tensão de alimentação:	3 x 400 V AC, outras tensões são possíveis, com autotransformador conectado a montante
Frequência de rede:	45 - 66 Hz
Potência:	250 VA por servomotor
Número máx. de alimentadores acionados:	60 MPF por correia por servomotor, 24 MER por correia por servomotor
Velocidade máx. da correia:	360 m/min (com roda de acionamento de 30) 500 m/min (com roda de acionamento de 40) 576 m/min (com roda de acionamento de 48)
Comprimento do cabo de conexão entre unidade de comando e servomotor:	1,8 m ou 3,0 m

ADVANCED KNITTING TECHNOLOGY

MEMMINGER-IRO GMBH  
Jakob-Mutz-Straße 7 | 72280 Dornstetten-Germany  
Tel. +49 7443 281-0 | info@memminger-iro.de  
www.memminger-iro.de

