

DECOTEX IP

İplik girişi ölçüm cihazı: Birden çok mal kalitesi için kusursuzdur örgü makineleri



O aparelho eletrônico de medição de entrada de fio monitora o consumo contínuo de fio nos teares circulares com alimentação positiva, desligando o tear, se for necessário.

O aparelho garante a reprodutibilidade das diversas qualidades de tecido nas diversas máquinas, respectivamente na reconfiguração de produtos já confeccionados. O instrumento DECOTEX IP fornece dados exatos sobre qualidade e cálculo de malha tubular, permite o ajuste rápido e preciso do tear e representa uma importante ajuda no controle da mercadoria em relação à constância da qualidade.

Os tempos de preparação podem ser reduzidos, graças à visualização simultânea dos valores de alimentação de fio para todas as fitas. O aparelho de medição de entrada de fio é de fácil manuseio. Sua segurança funcional constitui uma garantia contra reclamações relativas a qualidade e peso.

VANTAGENS PARA O USUÁRIO

- Controle da entrada do fio com função de parada
- Tolerância regulável da entrada do fio em % (de 1% - 9% em compassos de 1%)
- Reprodutibilidade fácil de qualidades de produtos pré-estabelecidas
- Ausência de variação de qualidade causada por variações no comprimento de entrada do fio
- Tempos de preparação reduzidos (valores de alimentação de fio para todas as fitas no display)
- Comprimento de entrada do fio por rotação do tear, por cada 100 agulhas ou por minuto
- Facilita o cálculo rápido graças aos dados de medição exatos

Os componentes DECOTEX IP

APARELHO DE AVALIAÇÃO

Entrada de todos os parâmetros necessários para a operação. Os valores de entrada do fio são exibidos no display simultaneamente para todas as fitas.

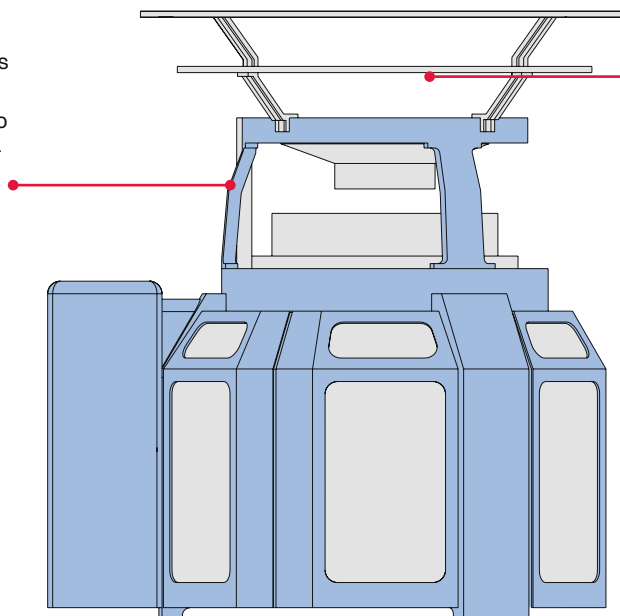

MPF IP, MER IP, MEDIDOR DA BOBINA IP

MPF IP, MER IP e medidor da bobina IP verificam a velocidade da fita e a retransmitem em forma de impulsos para o aparelho de avaliação. Em caso de teares circulares equipados com alimentadores de outros fabricantes, a velocidade da fita é verificada através do medidor da bobina IP.



PARÂMETROS VISUALIZADOS

- Volume de fornecimento de fio em metros ou polegadas/ rotação
- Velocidade do fio em metros ou jardas por minuto
- Volume de fornecimento de fio por 100 agulhas
- Leitura do resultado de medição, opcionalmente métrica ou empírica

CONTROLE DA ALIMENTAÇÃO DO FIO

DECOTEX IP dispõe de um sistema de monitoramento da alimentação do fio para supervisionar a quantidade de fio alimentado por rotação. O valor máximo de desvio pode ser ajustado em compassos de 1% entre 1% e 9%.

DADOS TÉCNICOS

Abastecimento de corrente:	24 V AC/DC, 50-60 Hz
Faixa de tensão:	19 V AC, 50-60 Hz
Consumo máx. de potência:	5 VA
Contato de relé comutável:	normalmente aberto/normalmente fechado
Fusível de entrada:	Multifuse (protegido contra curto-circuito)
Temperatura ambiente:	+ 10° até + 50° C

ADVANCED KNITTING TECHNOLOGY

MEMMINGER-IRO GMBH
Jakob-Mutz-Straße 7 | 72280 Dornstetten-Germany
Tel. +49 7443 281-0 | info@memminger-iro.de
www.memminger-iro.de

