

LMT 7

**Probador multifunción:
Verifica, transmite, informa,
muestra, graba**

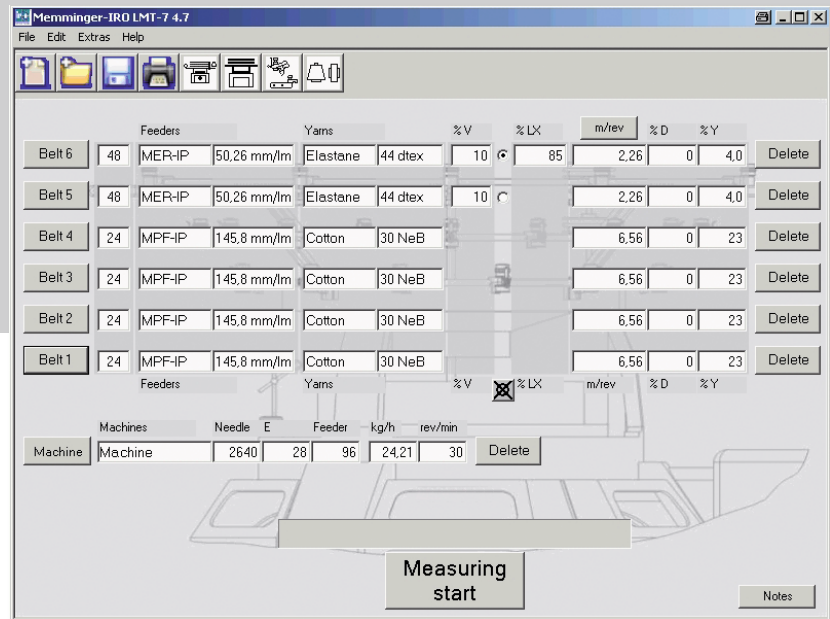

El LMT 7 es un medidor electrónico, con software, para alimentación de hilado. Recolecta y procesa datos de producción de máquinas circulares de tejido de punto operando con alimentación continua, positiva de hilado base con o sin elastano.

Los datos de la máquina tejedora, el hilado y alimentadores necesarios para el procesamiento, se cargan en la Lista de Máquinas, Lista de Hilados y Lista de Alimentadores del software del LMT 7. Esto permite un monitoreo de producción a corto y largo plazo. También hace posible reproducir varias calidades de telas, inclusive transfiriendo producción de una máquina a otra. Cálculos de tejido más simples y rápidos debido a que el probador entrega lecturas instantáneas de consumo de hilado. No hay más necesidad de lentas pruebas de laboratorio.

VENTAJAS

- Mejor control de calidad. Se miden desviaciones de los ítems de referencia
- Fácil reproducibilidad de tipos de telas preestablecidos y calidad
- Ajustes fáciles, rápidos y precisos de valores uniformes de alimentación de hilado en múltiples máquinas tejedoras
- Monitoreo de estiramiento de elastano entre alimentador y aguja. Esto evita problemas de procesamiento de datos y reduce la cantidad de telas rechazadas
- Visualización precisa de la alimentación de hilado en mm/aguja
- Los resultados de la prueba pueden grabarse o imprimirse

Componentes LMT 7

SOFTWARE

El software del LMT 7 mide la alimentación de hilado actual y compara los datos de producción con datos grabados en ciclos de producción previos.

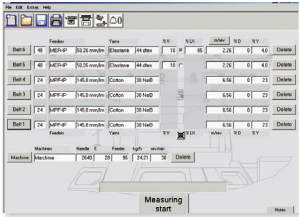

PARÁMETROS EN PANTALLA

- Largo de hilado de alimentación por vuelta de máquina para hasta 6 correas
- Largo de hilado de alimentación por aguja
- Porcentaje de peso de hilado base y elastano usados; los porcentajes de hilados mezcla se pueden medir también
- Desviaciones de tasas de alimentación de hilado con respecto a ítems de referencia
- Producción de tela por hora; máquina tejedora rev/min

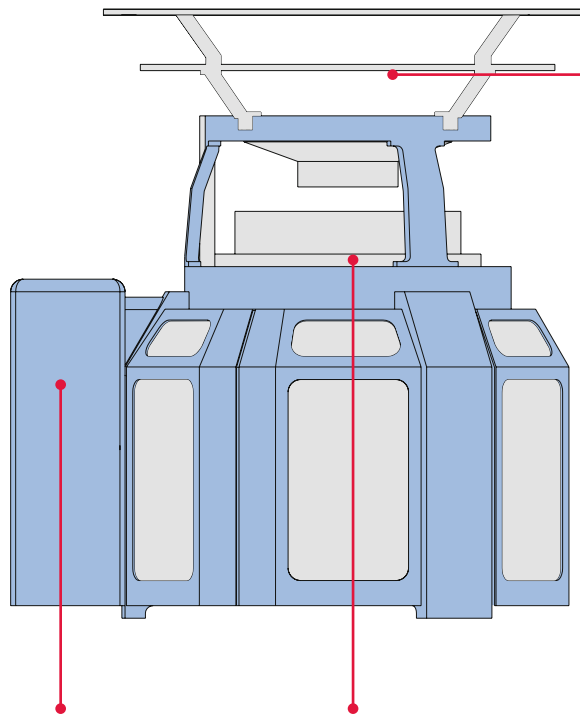

MPF IP, MER IP, TORRE DE RODILLOS DE MEDICIÓN IP

El MPF IP, el MER IP y la torre de rodillos de medición IP miden la velocidad de la correa y luego transmiten ese dato en forma de pulsos hacia el medidor. En máquinas circulares de gran diámetro equipadas con alimentadores de otros fabricantes, se mide la velocidad de la correa con la torre de rodillos de medición IP.



ADAPTADOR ST Y CAJA TERMINAL

El adaptador ST y la caja terminal actual actúan como interfase de comunicaciones entre el software del LMT 7 y los generadores de pulsos (MPF IP, MER IP y torre de rodillos de medición IP), la rueda de medición de alimentación y el sensor de revoluciones de máquina.



RUEDA DE MEDICIÓN DE ALIMENTACIÓN CON PIÉ MAGNÉTICO

La rueda de medición de alimentación mide el estiramiento del hilado elastómero entre el alimentador y el guía hilos.



DATOS TÉCNICOS

Sistema operativo:	WINDOWS XP o mayor
Alimentación:	24 V AC +/- 15%, 50/60 Hz
Potencia máxima:	< 10 W

ADVANCED KNITTING TECHNOLOGY

MEMMINGER-IRO GMBH
Jakob-Mutz-Straße 7 | 72280 Dornstetten-Germany
Tel. +49 7443 281-0 | info@memminger-iro.de
www.memminger-iro.de