

KNITSTORE K52 ATC

消極給糸装置：極めてダイナミックな糸張力制御
テンショナーATCを内蔵

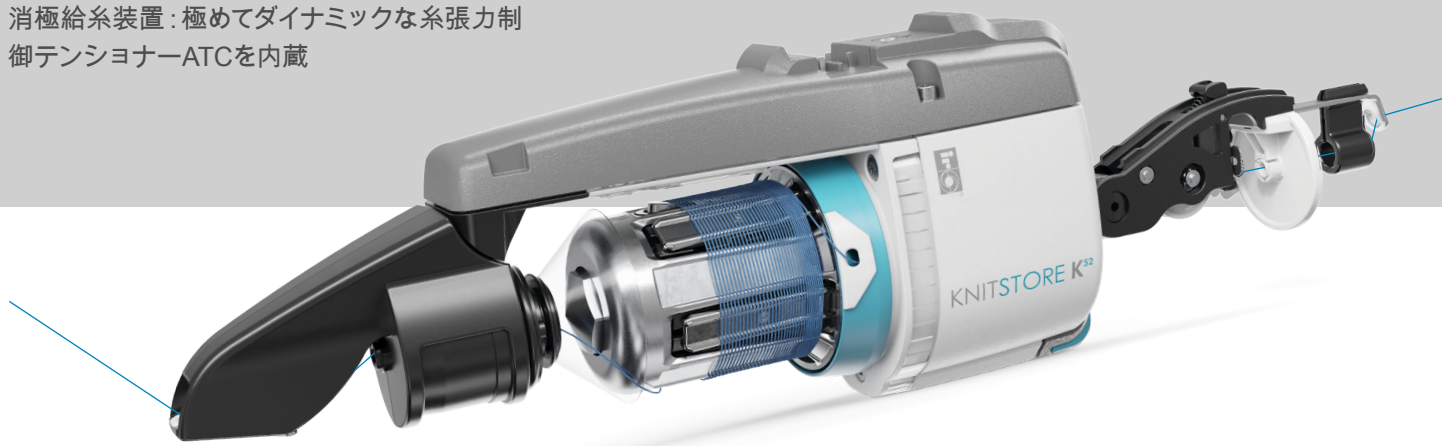

KNITSTORE K52 ATCでは、機能性の高いデザイン、簡単なメンテナンスや極めてダイナミックなActive Tension Control System (ATC) による操作など、消極給糸装置 KNITSTORE K52のメリットがすべて融合されています。

極めてダイナミックなATCシステムでは、糸テンションが糸センサーによって常時検出されます。それにより、KNITSTORE K52 ATCの出口側の糸テンションが、予め設定した値に一定に保たれます。その結果、ボビンのサイズや糸の品質などの外部要因が除外されます。マイクロプロセッサベースの制御装置と電子調整テンショナーの組み合わせによって、糸テンションの誤差が数ミリ秒以内に修正されます。糸テンションのピークは、ATCシステムを使用して補正されます。編みプロセス中またはボビン交換時に糸テンションを点検する必要はありません。

糸テンションとその他のパラメータの設定は、制御装置GTNを使用して行います。この制御装置には、糸消費量の測定、糸切れ時の「即停止機能」のセットアップ、KNITSTORE K52 ATCの簡単なアップデート機能が引き続き含まれているほか、KNITSTORE K52 ATCによる編機停止の原因が表示されます。

お客様のメリット

- 最高の商品品質、ボビン交換時の糸テンションの差を排除
- 糸テンションのピークを補正
- 針折れの減少
- 編みプロセス中に糸テンションを点検する必要なし
- 編機効率の向上、生産コストの削減
- 電力消費量が少ないため電気代の削減が可能
- GTNを使用して糸テンションを各フィーダーにつき別々に設定するが、またはグループで集中設定
- 編機停止の原因をGTNのディスプレイに表示することが可能
- 糸消費量測定機能をGTNに内蔵
- 最速停止時間の自動検出(即停止機能)をGTNに内蔵



▶ Animation K52

K52 ATC のコンポーネント

簡単に交換可能なテンションナー

給糸領域を旋回して、メンブレンを簡単に交換することができます。

ポビン本体

糸分離機能を備えた固定式ポビン本体、回転方向をSとZに設定することが可能。

クリーニング機能

特殊な機構が採用されており、繊維クズまたは汚れを取り除ける位置に巻取ディスクを移動して、クリーニングする領域に手を伸ばしやすくなることができます。

ひと回りしている带状ライト

どの方向からもよく見える带状ライトが装置の動作状態を表示。

ATCによる糸張力制御

糸張力制御テンションナーATCは、設定の変更や外部要因に数ミリ秒以内に反応します。設定の変更は、各フィーダーごとに、特定のフィーダーグループを対象に、または全フィーダー同時に行うことができます。

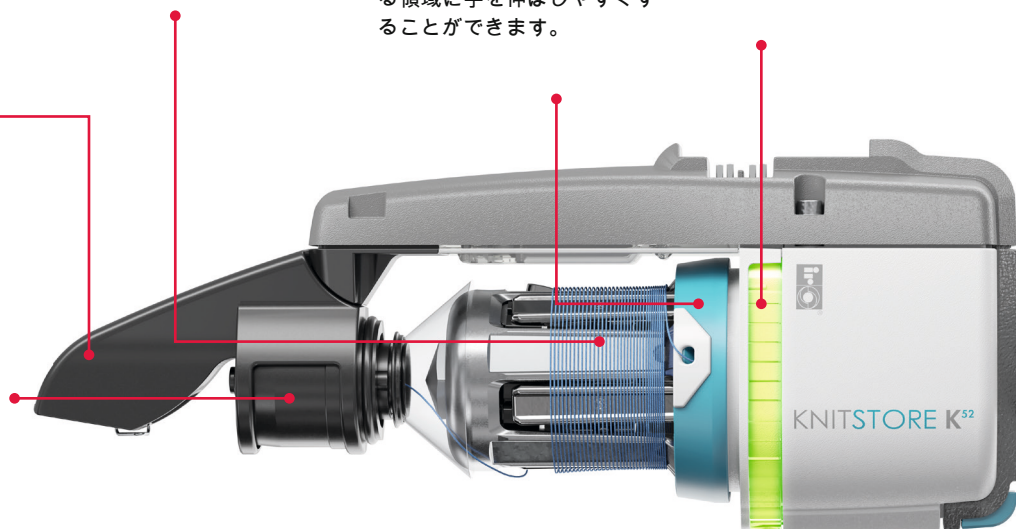

ダイナミックな糸張力変化

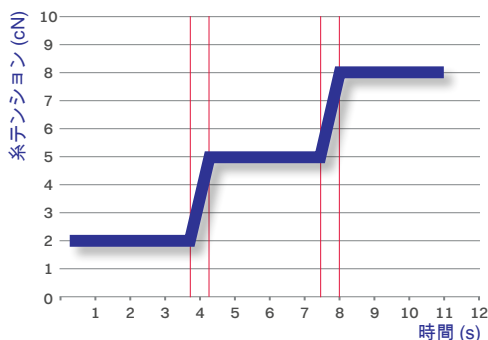

操作端末GTN

搭載機能の例

- 糸消費量測定LMS
- 装置のグループ分け
- 装置の停止原因の表示
- 「即停止」機能
- ソフトウェアアップデート機能



仕様

電源電圧:	57 V DC
電流:	0.55 A
平均出力:	30 VA
糸テンション:	1.0 cN ~ 10 cN、加工する糸によって異なる
糸分離:	0.9 mm
糸スペクトル:	17 ~ 500 dtex
最大給糸量:	700 m/min
重量:	1.2 kg

K52 ATCの必要電力量

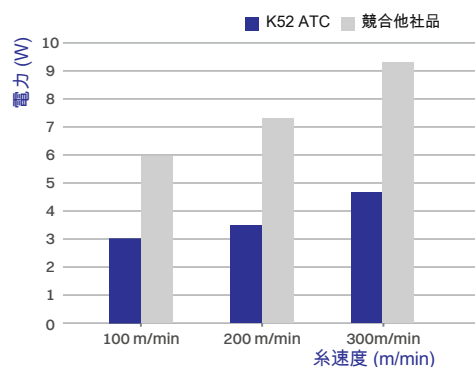

ADVANCED KNITTING TECHNOLOGY

MEMMINGER-IRO GMBH
 Jakob-Mutz-Straße 7 | 72280 Dornstetten-Germany
 Tel. +49 7443 281-0 | info@memminger-iro.de
 www.memminger-iro.de

