

# MSF 3

**Speicherfournisseur: Fadenkontrolle mit berührungsloser Sensorik**



**Der Speicherfournisseur MSF 3 mit stehendem Wickelkörper dient der Fadenzuführung an Strick- und Wirkmaschinen mit regelmässigem und unregelmässigem Fadenverbrauch.**

Das Gerät wird als Standard- oder CAN-Version sowie mit 57 V DC oder 3 x 42 V AC Stromversorgung angeboten. Die Taumeleinrichtung im Spulenkörper steuert den Transport und die Separation der Fadenlagen. Die neu entwickelte, patentierte Magnetbremse ermöglicht eine gleich bleibende Fadenspannung am Auslauf.

Die Fadenspannung ist stufenlos verstellbar. Der leistungsstarke, bürstenlose Gleichstrommotor wird mit Mikroprozessor gesteuert. Ein neu entwickeltes Sensornsystem überwacht und errechnet die durchschnittliche Fadengeschwindigkeit, die Motordrehzahl wird dem Fadenverbrauch angepasst.

## IHRE VORTEILE

- Höhere Maschineneffektivität, weniger Fehler in der Ware
- Patentierte, verstellbare Magnetbremse am Auslauf für gleichmässige Fadenspannung, dadurch gleichmässiges Maschenbild
- Fadenüberwachung durch berührungslose Sensorik auf dem Wickelkörper
- Fadenseparation von 1 mm verhindert ein Verhaken der Garnlagen beim Abziehen
- Verstellbare Abstellungszeiten der Strickmaschine ohne mechanischem Absteller
- Stationärer Wickelkörper vermeidet zusätzliche Garn-drehungen
- Schnelles Entfernen der Magnetbremse zum Reinigen
- Integrierte Fadenverbrauchsmessung LMS beinhaltet LFA und grundlegende Garnkostenberechnung
- Niedrige Betriebskosten aufgrund sehr geringen Stromverbrauchs



▶ Animation MSF 3

# Die Komponenten MSF 3

## MAGNETBREMSE

Die Magnetbremse ermöglicht eine konstante Fadenspannung. Gleichbleibende, gleichmäßige Bremskraft.

## SENSOREN

Die Sensoren kontrollieren den Fadeneinlauf (A), Fadenspannung (B) auf dem Wickelkörper und die Fadengeschwindigkeit (C). Es kann ohne Start und Stopp gearbeitet werden. Die Sensoren sind berührungslos und verhindern Spannungsspitzen.

## WICKELKÖRPER

Die Fadenseparation ermöglicht die Verarbeitung aller Garne. Der stationäre Wickelkörper vermeidet zusätzliche Gardrehungen.

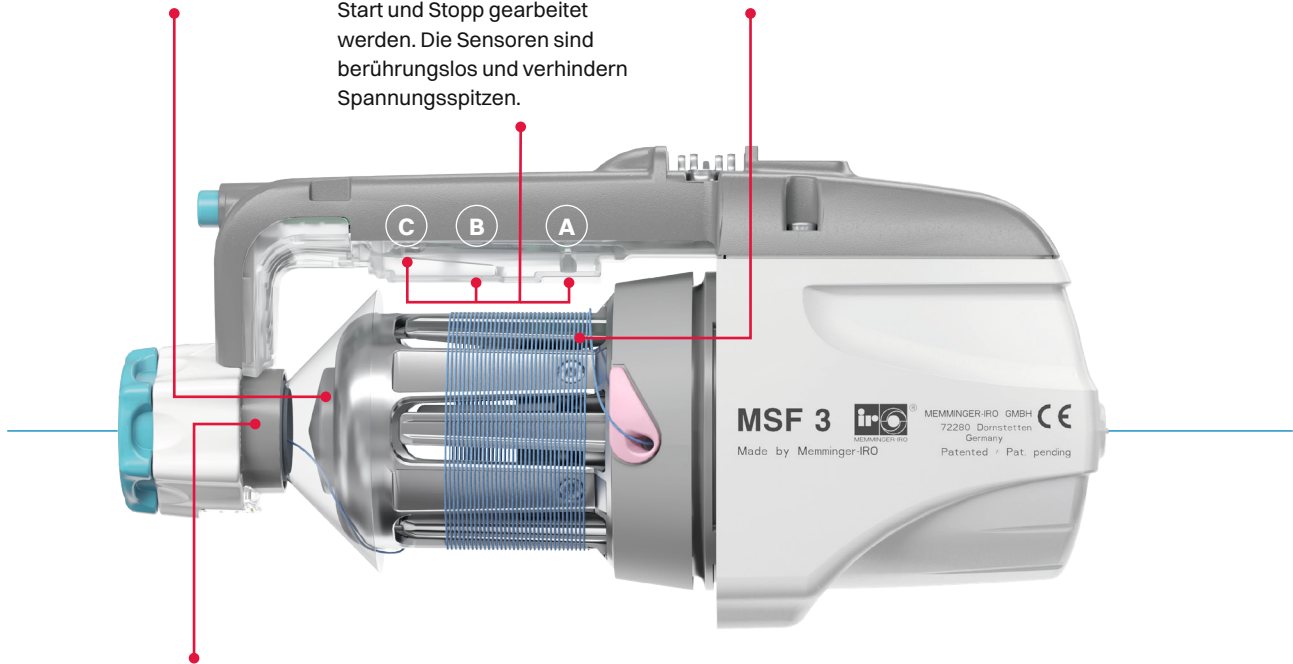

## BÜRSTENBREMSE

(Option)

Die Bürstenbremse ermöglicht für spezielle Fäden eine konstante Fadenspannung. Gleichbleibende, gleichmäßige Bremskraft.



## LMS

(Option - Nur mit MSF 3 CAN)  
Das Length Measuring System deckt folgendes ab:

- die LFA Funktionen
- grundlegende Garnkostenberechnung
- Visualisierung von Gruppen

## TECHNISCHE DATEN

Versorgungsspannung:	57 V DC oder 3 x 42 V AC
Strom:	0,44 A (anwendungsabhängig)
Max. Leistung:	85 VA (bei 1100 m/min. und 100 cN Einlaufspannung)
Durchschnittliche Leistung:	25 VA (57 V DC) bzw. 21 VA (3 x 42 V AC), anwendungsabhängig
Fadenspannung:	1,5 cN - 15 cN, abhängig vom verarbeiteten Garn
Garnspektrum:	17 - 500 dtex
Max. Fadenliefermenge:	1.100 m/min.
Gewicht:	1,9 kg

## ADVANCED KNITTING TECHNOLOGY

MEMMINGER-IRO GMBH  
Jakob-Mutz-Straße 7 | 72280 Dornstetten-Germany  
Tel. +49 7443 281-0 | info@memminger-iro.de  
www.memminger-iro.de

