

MSF 3 ATC

儲存式送紗器: 主動式張力控制的最新技術

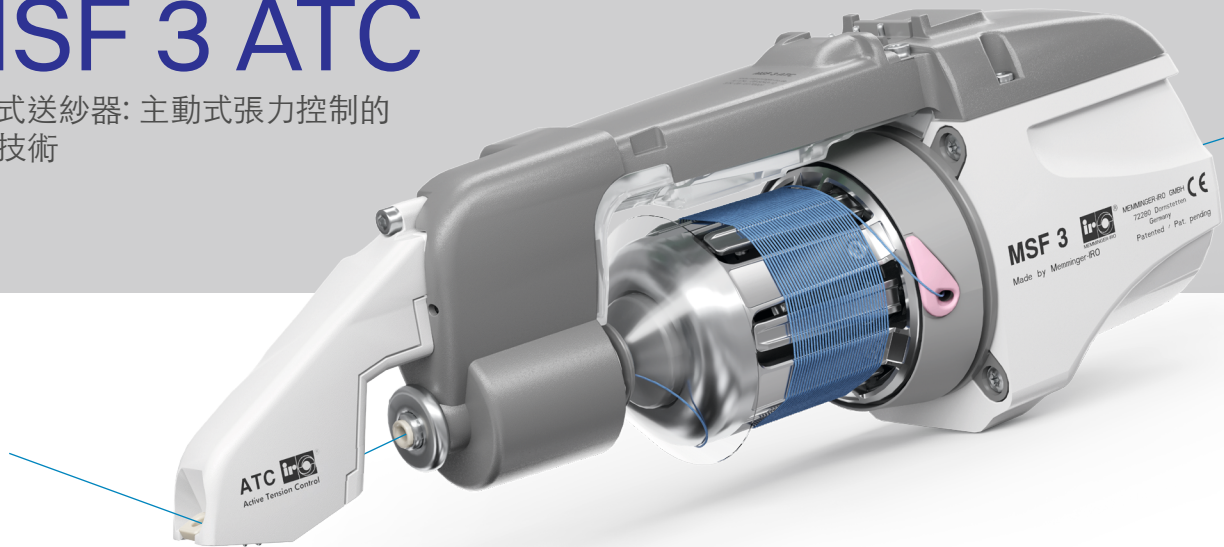

MSF 3 ATC- 儲存式送紗器的起源來自於習知的MSF 3 CAN，結合了高動態紗線張力控制掣動器 ATC (Active Tension Control)。可透過GTN控制器針對所有裝置進行中央設定。紗線張力調節系統確保所有MSF 3 ATC 維持同於預設值的均一出紗張力，不受外部因素如筒紗大小及紗線品質影響。

本系統的超大動態是ATC的特點之一。紗線張力傳感器會持續量測紗線張力。高動態微處理器支援與電子式調整掣動器相關的控制器以確保在毫秒內紗線張力的誤差。ATC 系統有助於對不規則的紗線所造成的紗線張力突波進行補償控制。

在設定織物品質時送紗器的紗線張力量測及設定已不再需要。在織造過程中或是更換筒紗時亦不需要確認紗線張力。

特點

- 高動態系統能消除機械式系統的遲鈍。
- 以高效能的生產力處理敏感的紗線並且控制張力穩定。
- 高品質織物，存在於筒紗間的張力差異消息於無形。
- 減少斷針。
- 降低生產成本且提升織機效益。
- 節省能源，各組件的最適化使用以降低能源消耗。



▶ MSF 3 ATC

儲存式送紗器 MSF 3 ATC

MSF 3 ATC 的動態系統

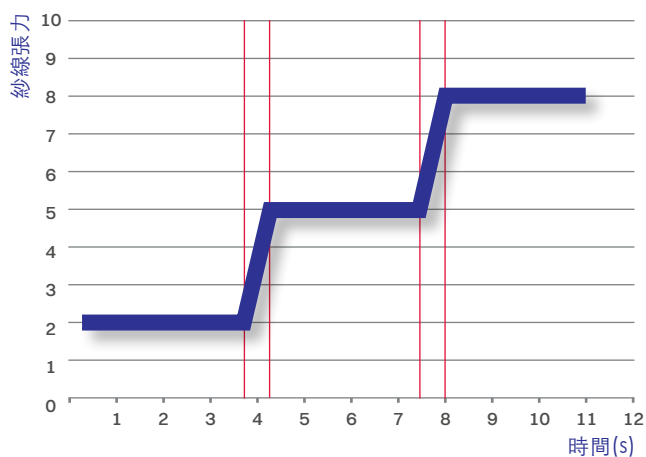

MSF 3 ATC 能源消耗量

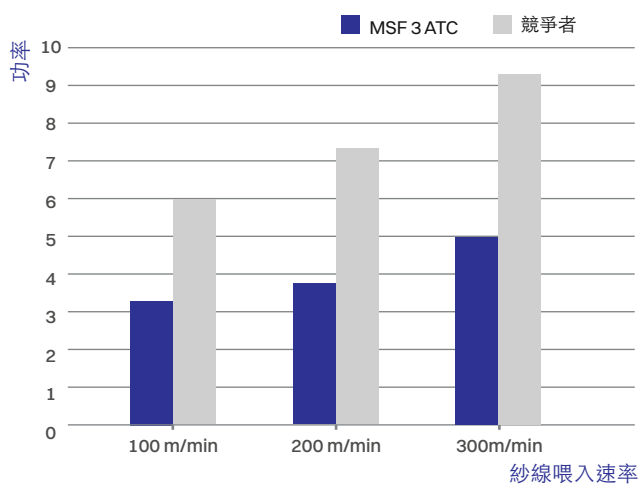

技術資料

電壓:	57 伏 直流
電流:	0.47 伏安 (依應用而定)
最大功率:	85伏安
平均功率:	25伏安(依應用而定)
紗線張力:	1.0厘牛頓- 10 厘牛頓，依使用紗種而定
紗支範圍:	17-500 dtex分特
最大喂紗速率:	600米/每分鐘
重量:	2.2 公斤

ADVANCED KNITTING TECHNOLOGY

美名格股份有限公司
33857 桃園縣蘆竹鄉中興一街61巷8號
電話 +886 (3) 3239933 | 傳真 +886 (3) 3138007
info@memminger-iro.com.tw | www.memminger-iro.com.tw

