

LASER G2

Speicherfournisseur:
Perfekte
Fadenzuführung

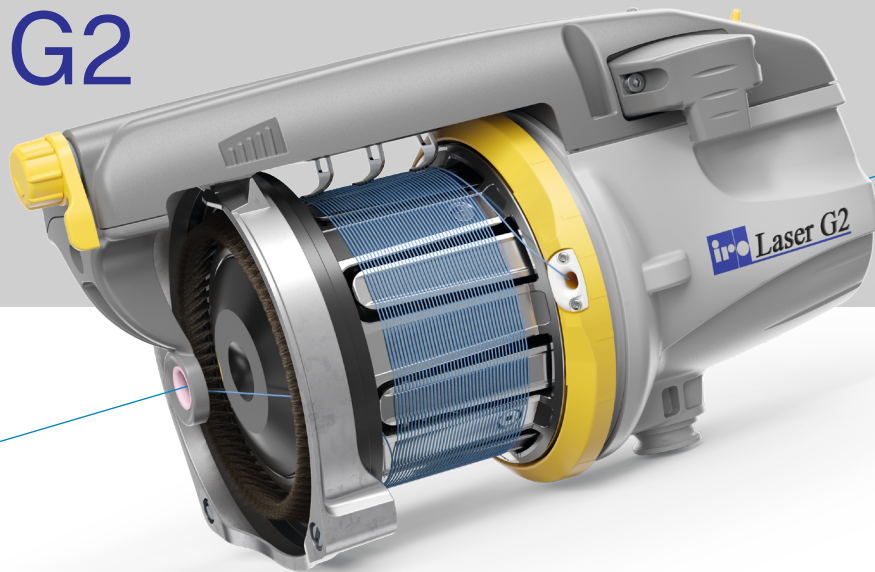

LASER G2 verbindet die neusten Entwicklungen bei der Fadenzuführung geschickt in einem Gerät.

Mit dem mechanischen Sensor in Verbindung mit der Permanent-Magnet-Motor Technology gewährleistet der LASER G2 eine perfekte Geschwindigkeitsregulierung bei stark reduziertem Energieverbrauch.

Das anwenderfreundliche Design stellt die einfache Bedienung des Gerätes sicher. Im Standard ist das Gerät mit den Highlights Schnellverstellhebel „Quick release“ und einem leicht zugänglichen Fadenbremssystem ausgestattet.

IHRE VORTEILE

- Mechanisches Sensorensystem
- Verbesserte Geschwindigkeitsregulierung
- Permanent-Motor-Technologie mit sehr niedrigem Energieverbrauch
- „Quick release“
- Perfekte Anwendung mit Bürstenbremse und E-FLEX.

Die Komponenten LASER G2

SCHNELLVERSTELLHEBEL

Löst den Bremsringhalte mit einer einfachen Drehung des Bedienknopfes. Diese einfachste Bedienung unterstützt bei Fadenbruch die schnelle Fehlerbehebung sowie bei Bedarf den schnellen Wechsel der Bremse (Membrane, Bürstenbremse, E-FLEX)

MECHANISCHES SENSORENSYSTEM

Das mechanische Sensorensystem sorgt im Zusammenspiel mit der intelligenten Geschwindigkeitsregelung für optimale Fadenspannungskontrolle. Ein Fadenbruchsensoren ist ebenfalls Bestandteil des Systems.

EINSTELLBARE FADENSEPARATION

Stufenlos einstellbare Fadenseparation, hierzu wird kein Werkzeug benötigt.

S/Z SCHALTER

Mit diesem Schalter kann je nach Garndrehung die Drehungsrichtung des Wickelkörpers angepasst werden.

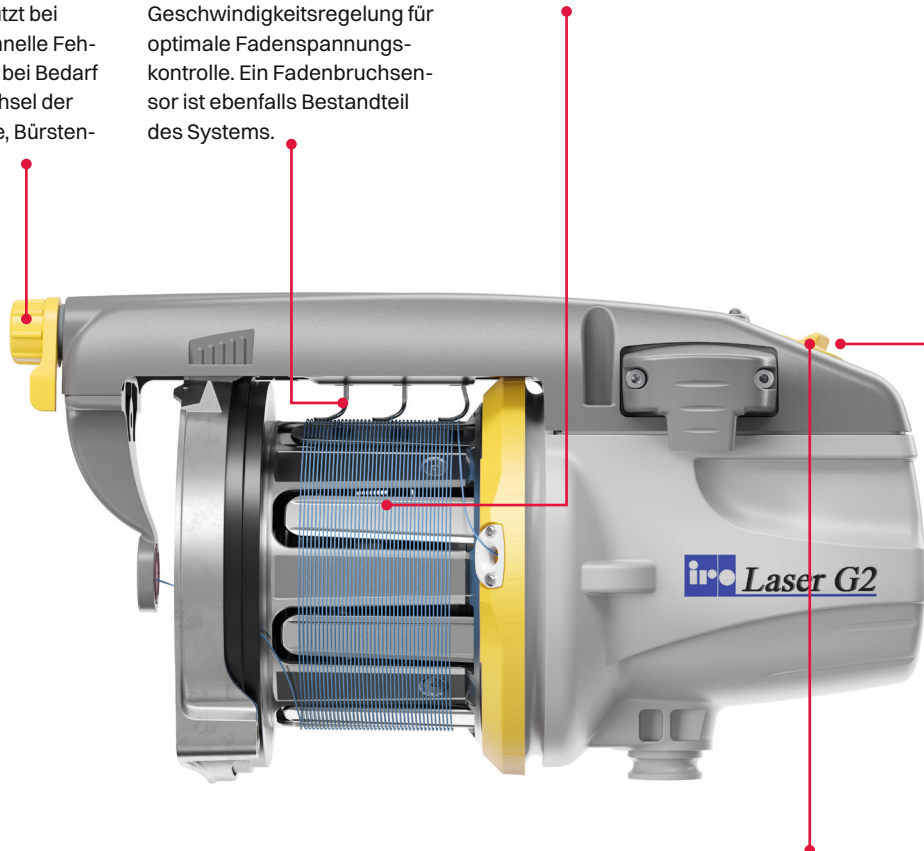

TECHNISCHE DATEN

Max. Fadenlieferungsmenge:	1.500 m/min
Garnspektrum:	Nm 500 - Nm 3; 20 dtex - 3500 dtex
Max. Fadenseparation:	2,2 mm
Sensor:	Mechanisch
Gewicht:	4,9 kg
Versorgungsspannung/ Fournisseur:	200-575V 400VA +/- 10%; 50/60Hz / 190VDC (Motor) 8VDC (CPU)

GESCHWINDIGKEITS-SCHALTER

Abhängig von der Fadenabnahme können über diesen Schalter verschiedenen Geschwindigkeiten am LASER G2 eingestellt werden.

ADVANCED KNITTING TECHNOLOGY

MEMMINGER-IRO GMBH
Jakob-Mutz-Straße 7 | 72280 Dornstetten-Germany
Tel. +49 7443 281-0 | info@memminger-iro.de
www.memminger-iro.de

